



## 親網



## 親網緊張器



規格	サイズ識別色
6m	ブルー
8m	イエロー
10m	グリーン
15m	レッド
20m ※	グレー
25m ※	ブルー
30m ※	ブラック

※の商品は、仮設工業会の認定品ではありません。

## メッシュシート



サイズ
1800×5100
1500×5100
1200×5100
900×5100
600×5100
300×5100
メートル、インチサイズに対応

色
グレー
ブルー

## 防災養生シート(白シート)Ⅱ類



サイズ
1800×5100
1500×5100
1200×5100
900×5100
600×5100
300×5100
メートル、インチサイズに対応

## 防音シート

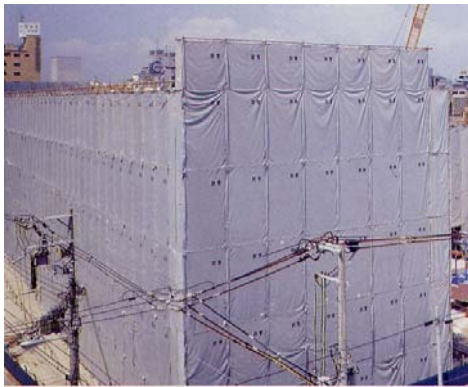

規格
1800 × 3400
1500 × 3400
1200 × 3400
900 × 3400
600 × 3400

## 水平養生ネット

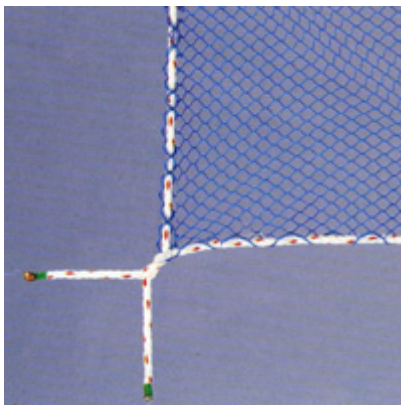

### 規格

項目	
材質	テトロン
網地・種類	ラッセル
網地・規格	2.5m 280T/48
網地・目合	15mm × 15mm
結節・強度	0.35KN 以上
縁網・径	テトロン 10mm
縁網・強度	14.7KN
色	ホワイト、ブルー

### 寸法表

規格	識別
0.5m × 6m	赤
1m × 6m	ピンク
2m × 6m	グリーン
1m × 6m	黄
3m × 6m	青
4m × 6m	茶
5m × 5m	黒
5m × 10m	ピンク
6m × 6m	赤
7m × 7m	グリーン
8m × 8m	オレンジ

## 垂直養生ネット

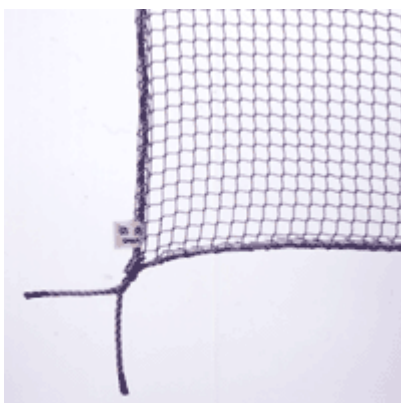

### 規格

項目	
材質	東レ防災テトロン
網地・種類	ラッセル
網地・規格	2.5m 280T/48
網地・目合	15mm × 15mm
結節・強度	0.35KN 以上
縁網・径	テトロン 10mm
縁網・強度	5KN
色	ブルー、グレー

### 寸法表

規格	識別
1m × 12m	青
4m × 12m	黄
6m × 12m	赤
7m × 14m	白

# ネット用ブラケット



## ネット用ブラケット

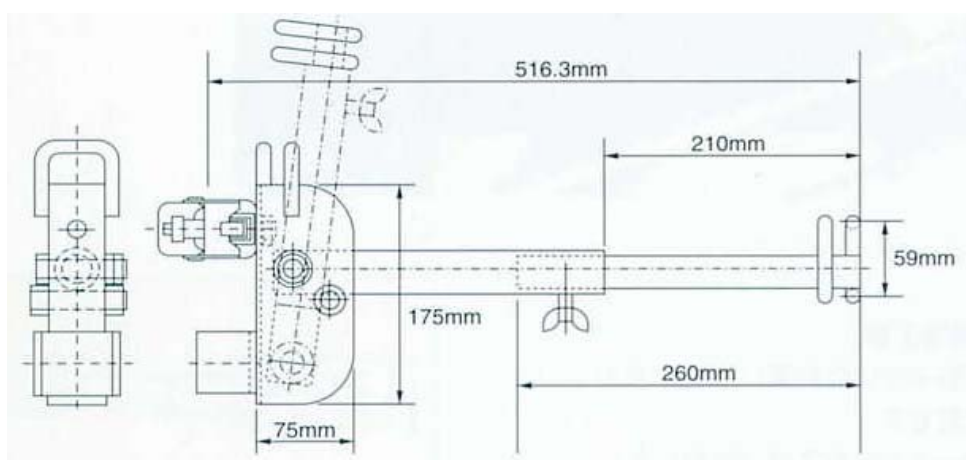

## ネット吊クランプ 0.73kg

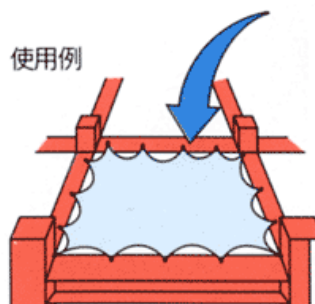

## Cリング

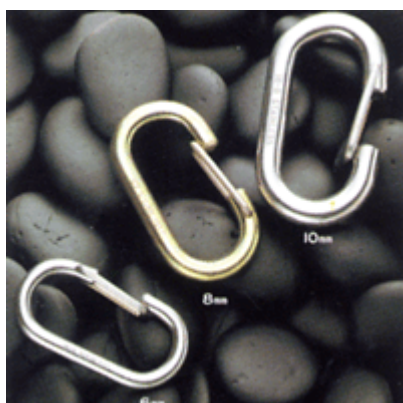

## カラビナ



# 養生柵、防音パネル



## 養生柵

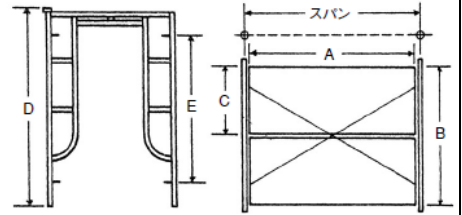
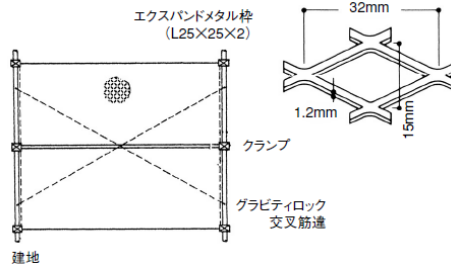
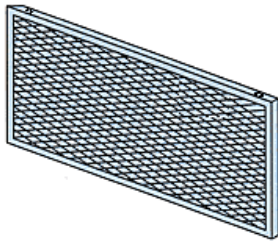

養生柵兼用クランプ  
0.45kg



養生柵用兼用  
コーナークランプ 0.5kg



型式	養生柵寸法(mm)			建柵寸法(mm)			重量 (kg)
	A	B	C	D	E	スパン	
OS-4055	1,814	1,716	860	1,725	1,219	1,829	9.2
OS-1524	1,510					1,524	9.0
OS-1219	1,205					1,219	7.8
OS-914	910					914	6.0

## 防音パネル

### 標準パネル

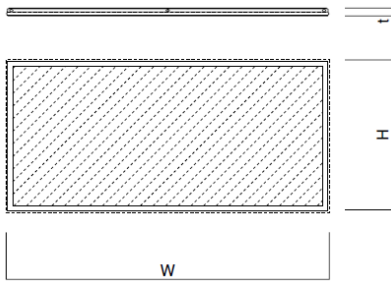

### コーナーパネル

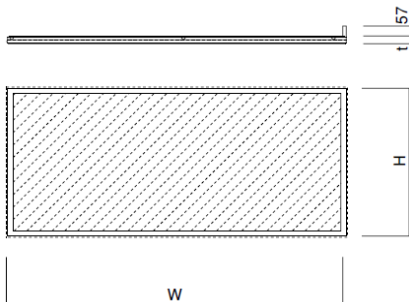

	型式	寸法 (mm)			適用足場		重量
		t	W	H	スパン	高さ	
標準 パネル	BP-6A	43	1,823	855	1,829	1,725	9.0
	BP-5A		1,518		1,524		7.7
	BP-4A		1,213		1,219		6.4
	BP-3A		908		914		5.1
	BP-2A		604		610		3.0
コー ナー パネル	BP-6C	43	1,923	855	1,829	1,725	10.1
	PB-4C		1,313		1,219		7.5
	BP-3C		1,008		914		6.1

標準パネル用 0.48kg



コーナーパネル用 0.50kg



### 直線部

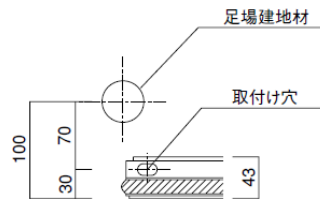

### コーナー部

